

# DEVELON

**GLOBUS  
MACHINERY**

## Фронтальный погрузчик Develon DL420-2

Ковш SAE, м3	4-6
Грузоподъемность, кг	8 000
Опрокидывающая нагрузка, кг	18 200
Мак. усилие отрыва, кН	210
Эксплуатационная масса, кг	24 100
Габаритные размеры, мм	9 160 × 3 200 × 3 700

### Двигатель

Weichai WP12G310E302, 308 л.с., TIER III  
Макс. крутящий момент — 1 450 Н. М /1 300 об/мин  
Емкость топливного бака — 385 л  
Фильтр-водоотделитель с подогревом  
Воздушный фильтр предварительной очистки  
Насос перекачки топлива

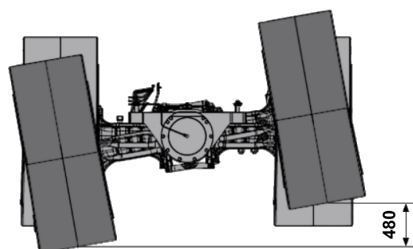
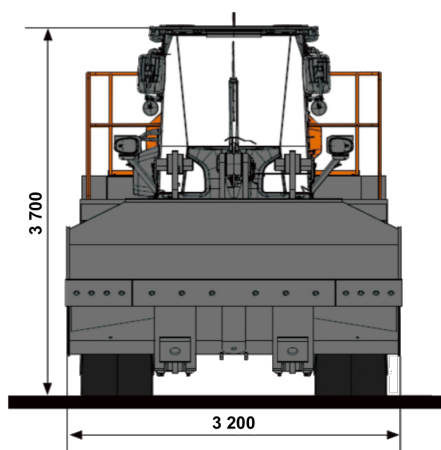
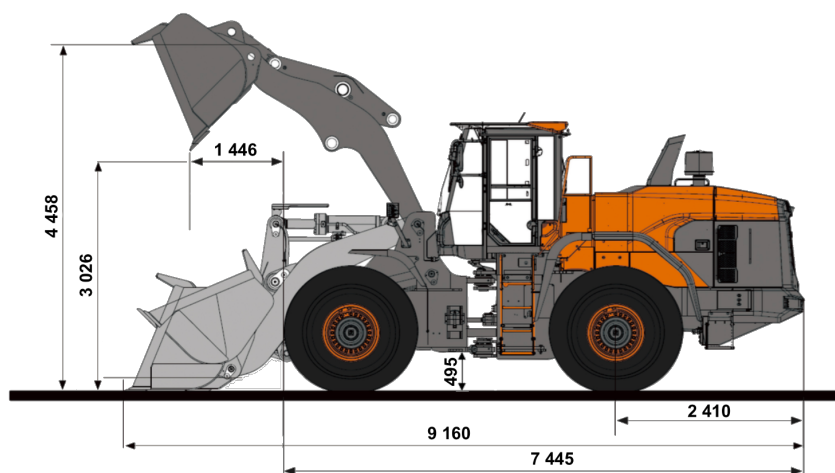

### Дополнительно

Инструкция оператора на русском языке



### Трансмиссия и мосты ZF

Коробка передач ZF 4 WG 260  
4 скорости вперед — 8.0/13.4/27.4/37.5  
3 скорости назад — 8.0/13.3/25.3  
Максимальная скорость — 37.5 км/ч  
Мосты с планетарными редукторами  
Передний ZF MT-L 3105 разгруженный  
Задний ZF MT-L 3095 разгруженный  
Шины — 26,5x25-20PR

### Электросистема

Стартер 24 В / 8,5 кВт  
Батареи 2 x 12 V / 150 А.час  
Генератор 70 А  
6 дополнительных фонарей рабочего освещения  
Проблесковый маячок

### Гидравлическая система

Главный насос — 229 л/мин  
Подъем стрелы (при полной нагрузке) — 6,3 с  
Опрокидывание ковша — 1,2 с  
Опускание стрелы — 3,9 с  
Гидравлическая система гашения колебаний  
Емкость гидробака 260 л  
Гидравлическое масло VG32

### Тормозная система

Двухконтурные многодисковые мокрого типа  
Гидравлический привод с насосом и аккумулятором  
Стояночный тормоз с пружиной, отключаемый гидравликой, установлен на валу трансмиссии

### Кабина

ROPS / FOPS  
Уровень шума в кабине - 79 дБ (А)  
Радио + МР3 (стерео)  
Кондиционер и обогреватель  
Козырек от солнца  
Высокое сиденье оператора на пневмоподвеске, с подогревом  
Зеркала заднего вида с подогревом

### Управление

Угол поворота - 40°.  
Минимальный радиус разворота:  
по шинам - 6 570 мм